

Talson Luchtvracht

TAG ISO

Technische Specificatie

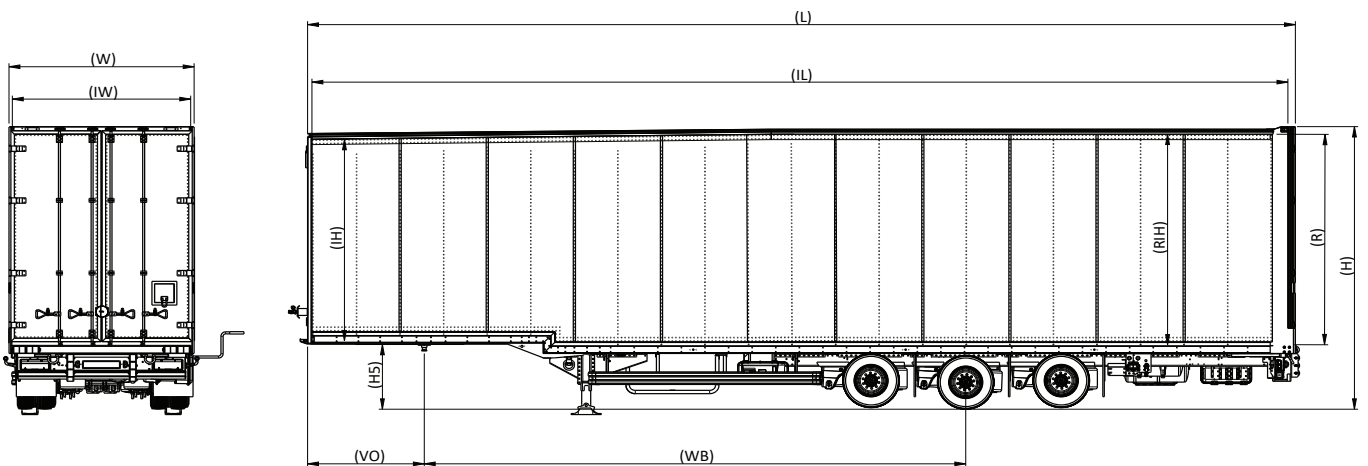

TECHNISCHE GEGEVENS

H5	Schotelhoogte	950 mm
WB	Wielbasis	7.455 mm
IL	Interne Lengte	13.435 mm
L	Totale Lengte	13.610 mm
IW	Interne Breedte	2.500 mm
W	Totale Breedte	2.600 mm
H-F	Uitwendige Hoogte Voor	3.985 mm
H-R	Uitwendige Hoogte Achter	4.060 mm
IH-F	Interne Hoogte Voor	2.950 mm
IH-R	Interne Hoogte Achter	3.030 mm

TECHNISCHE EIGENSCHAPPEN

Lediggewicht	8.850 kg
Toegestane maximum massa voertuig	36.000 kg
Technisch toelaatbare maximum asbelasting	24.000 kg
Technisch toelaatbare maximum koppelingsdruk	12.000 kg

SPECIALE FUNCTIES

- Aluminium uitwendige panelen
- Rollenbed automatisch omlaag veiligheidsfunctie
- GRP interne panelen
- EN 12642 - Code XL Certificaat

Talson Luchtvracht TAG ISO Brochure



CONCORDE DAK

Al onze mega luchtvrachtrailers zijn voorzien van een hellend dak, dit zorgt ervoor dat de trailer op de schotel niet hoger dan 4.000 mm wordt. Al onze mega luchtvrachtrailers zijn voorzien van een hellend dak, dit zorgt ervoor dat de trailer op de schotel niet hoger dan 4.000 mm wordt.



SCHOPPLAAT

Aluminium schopplaat 250 mm hoog op de binnenwand.



ALUMINIUM ZIJPANELEN

De Talson zelfdragende constructie is vervaardigd uit een speciaal aluminium sandwich ontwerp. De buitenlaag bestaat uit hoogwaardige aluminium panelen die geklonken worden aan omega profielen die een lichter en sterk geheel vormen. Aluminium zijpanelen bestaan uit 10 tot 12 afzonderlijke platen zodat eventuele reparaties goedkoop en snel kunnen worden uitgevoerd. U kunt de gedeukte plaat gemakkelijk vervangen of repareren.



ROLLENBED

Het rollenbed is geïntegreerd in de vloer van het voertuig om ladingen snel te kunnen verschuiven. De Auto-down functie zorgt ervoor dat het rollenbed automatisch wordt verlaagd tijdens het rijden voor een optimale beveiliging van de lading.



PALLET STOPPER

Er zijn 10 flip-up pallet stoppers in onze luchtvracht trailers, 2 per sectie om luchtvrachtpallets te vergrendelen en 2 voor de bescherming van de kopwand. Dit zorgt voor een optimale beveiliging van de lading tijdens het rijden.



BESCHERMDE KOPWAND

De kopwand van de trailer is verstevigd met een verzinkte plaat tussen de 500 en 1000 mm.



GEÏNTEGREERDE SJORINGEN

Talson trailers zijn uitgerust met 26 sjorringen, 13 aan elke zijde, discreet geïntegreerd in de vloer van het voertuig om zware gewichten te verankeren.



GEÏSOLEERDE TALSON DEUR

De Talson deur is een containerstijl deur, ontworpen voor maximale sterkte aan de achterkant en optimale ladingbeveiliging. Het verbetert de duurzaamheid en de hanteerbaarheid van de oplegger. Het kan ook gemakkelijk worden uitgerust met elektronische vergrendelingsystemen om de veiligheid.